



PALAN À CHAÎNE ÉLECTRIQUE NOIR SPÉCIAL SPECTACLE - 230V

Référence	PCHSP-01
Utilisation	APPAREIL POUVANT ÊTRE UTILISÉ FIXE POUR SUSPENDRE ET ADAPTER À TOUT MOMENT UN OUTIL À LA HAUTEUR SOUHAITÉ. FIXATION FACILE PAR CROCHET SUPÉRIEUR
Norme	DIRECTIVE MACHINES 2006/42/CE
Matière	BOITIER EN ALUMINIUM, CHAÎNE EN ACIER GALVANISÉ

- Se fond facilement dans le décor grâce à sa couleur noire
- IP65 = très haut indice de protection
- Longueur de chaîne modulable
- Rapport CMU / poids de l'outil impressionnant

Référence	CMU* (kg)	Pour chaîne Ø (mm)	Vitesse (m/min)	Puissance (V)	Nombre de brins	Poids (kg)
PCHSP-01-0.5	500	6.3	5/6	230	1	22
PCHSP-01-1.0	1000	6.3	2.5/3	230	2	27

CMU* : Capacité Maximale d'Utilisation

Référence	Dimensions (mm)		
	W	L	H
PCHSP-01-0.5	200	420	480
PCHSP-01-1.0	200	420	480

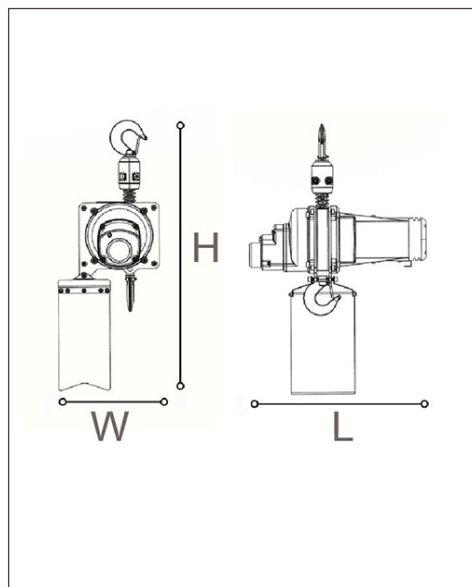

CABLAC SAS
14 ZONE ARTISANALE
25320 GRANDFONTAINE
SIRET : 4247512200023

Tél. : 03.81.58.46.00
Fax : 03.81.58.46.01
Site Web : www.cablac.fr
Email : commercial@cablac.fr