

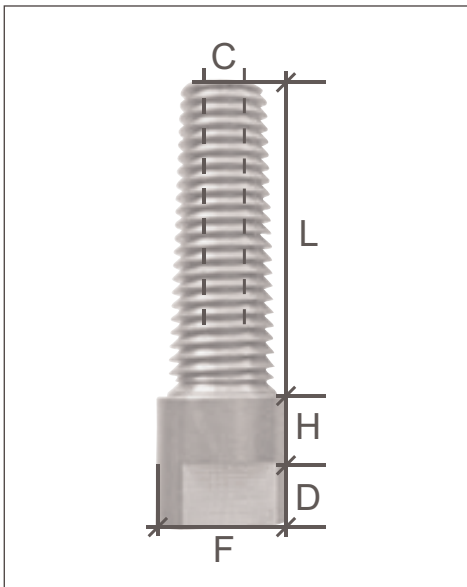

TIRE PE

| | |
|--------------------|--|
| Référence | TPE |
| Utilisation | VISSÉ DANS LE TUYAU EN PE, IL SERT À TIRER ET MAINTENIR EN POSITION CE TUYAU EN POLYÉTHYLÈNE |
| Norme | DIRECTIVE MACHINES 2006/42/CE |
| Matière | ACIER |

Le côté opposé au filetage présente un méplat permettant de visser plus facilement avec une clé



| Référence | Ø cône F (mm) | C (mm) | L (mm) | H (mm) | D (mm) |
|-----------|---------------|--------|----------------|--------|--------|
| TPE16 | 16 | | Nous consulter | | |
| TPE20 | 20 | 12 | 55 | 5 | 10 |
| TPE25 | 25 | 12 | 55 | 5 | 10 |
| TPE32 | 32 | 12 | 70 | 5 | 11 |
| TPE40 | 40 | 12 | 70 | 5 | 11 |
| TPE50 | 50 | 12 | 70 | 5 | 11 |
| TPE63 | 63 | 12 | 70 | 5 | 10 |



Chaque produit est livré avec un certificat de conformité et une notice d'utilisation. Tout accessoire de levage doit être utilisé par une personne compétente. Un contrôle avant chaque utilisation est obligatoire afin de vérifier que l'accessoire ne présente aucun défaut apparent. Textes, dimensions et photos non contractuels - Susceptibles de modifications sans préavis.

CABLAC SAS
14 ZONE ARTISANALE
25320 GRANDFONTAINE
SIRET : 42475122000023

Tél. : 03.81.58.46.00
Fax : 03.81.58.46.01
Site Web : www.cablac.fr
Email : commercial@cablac.fr