

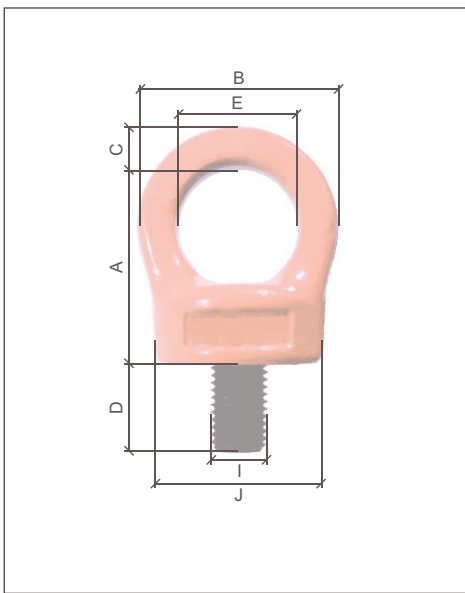

ANNEAU DE LEVAGE TOURNANT À VISSER MÂLE



Référence	VRS
Utilisation	ANNEAU DE LEVAGE MÂLE ORIENTABLE. ROTATIF À 360°, IL DEVIENDRA UN POINT D'ACCROCHE FACILE À UTILISER DANS TOUTES LES DIRECTIONS.
Norme	DIRECTIVE MACHINES 2006/42/CE
Grade	80
Matière	ACIER
Finition	PEINTURE ROUGE
Coefficient de sécurité	4

- L'anneau n'est pas rotatif sous charge

Référence	CMU* (kg)	Dimensions (mm)							Poids (kg)
		A	B	C	D	E	I	J	
VRS8	300	44.5	45	8	12	29	M8	32	0.300
VRS10	400	44.5	45	8	16	29	M10	32	0.300
VRS12	750	53.5	56	11	18	34	M12	44	0.460
VRS16	1500	56.5	65	13	24	39	M16	56	0.900
VRS20	2300	67	70	14	30	42	M20	58	1.150
VRS24	3200	80	88	18	36	52	M24	73	2.050
VRS30	4500	101	106	22	43	62	M30	80	4.000
VRS36	7000	125	154	37	54	80	M36	95	6.700
VRS42	9000	148	170	40	64	90	M42	105	9.500
VRS48	12000	165	185	45	72	95	M48	120	13.400

CMU* : Charge Maximale d'Utilisation

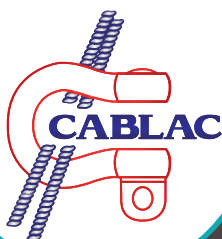

Chaque produit est livré avec un certificat de conformité et une notice d'utilisation. Tout accessoire de levage doit être utilisé par une personne compétente. Un contrôle avant chaque utilisation est obligatoire afin de vérifier que l'accessoire ne présente aucun défaut apparent. Textes, dimensions et photos non contractuels - Susceptibles de modifications sans préavis.

CABLAC SAS
14 ZONE ARTISANALE
25320 GRANDFONTAINE
SIRET : 42475122000023

Tél. : 03.81.58.46.00
Fax : 03.81.58.46.01
Site Web : www.cablac.fr
Email : commercial@cablac.fr