



VIS À CROCHET FILETAGE À DROITE

Référence **VAC**

Utilisation **FIXATION INTERMÉDIAIRE ET TERMINALE
POUR MONTAGE DE CÂBLES.**

Norme **DIRECTIVE MACHINES 2006/42/CE**

Grade **80**

Matière **ACIER**

Finition **ZINGUÉ**

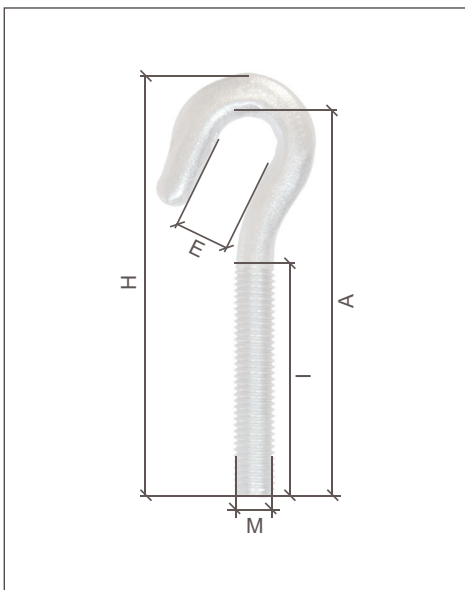

- Tige filetée à gauche sur demande.
- Variante disponible : vis à oeil.

Référence	CMU* (kg)	Dimensions (mm)					Poids (kg)
		M	A	I	E	H	
VAC105	50	5	56	40	6	62	0.010
VAC106	75	6	70	50	8.5	76	0.015
VAC108	165	8	80	52	10	89	0.030
VAC110	235	10	94	62	12	103	0.060
VAC112	320	12	110	65	16	121	0.130
VAC114	420	14	130	82	16	144	0.190
VAC116	530	16	152	105	16.5	172	0.290
VAC118	630	18	165	110	17	183	0.350
VAC120	730	20	165	110	17.5	185	0.440
VAC122	1120	22	195	125	23	216	0.640
VAC124	1550	24	198	135	23	225	0.790
VAC127	1870	27	220	135	29	250	1.030
VAC130	2240	30	220	145	29	250	1.200
VAC133	2850	33	220	145	29	250	1.430

CMU* : Charge Maximale d'Utilisation

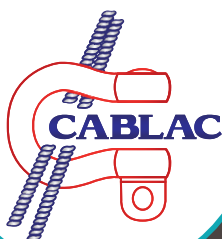

CABLAC SAS
14 ZONE ARTISANALE
25320 GRANDFONTAINE
SIRET : 4247512200023

Tél. : 03.81.58.46.00
Fax : 03.81.58.46.01
Site Web : www.cablac.fr
Email : commercial@cablac.fr

Chaque produit est livré avec un certificat de conformité et une notice d'utilisation. Tout accessoire de levage doit être utilisé par une personne compétente. Un contrôle avant chaque utilisation est obligatoire afin de vérifier que l'accessoire ne présente aucun défaut apparent. Textes, dimensions et photos non contractuels - Susceptibles de modifications sans préavis.