

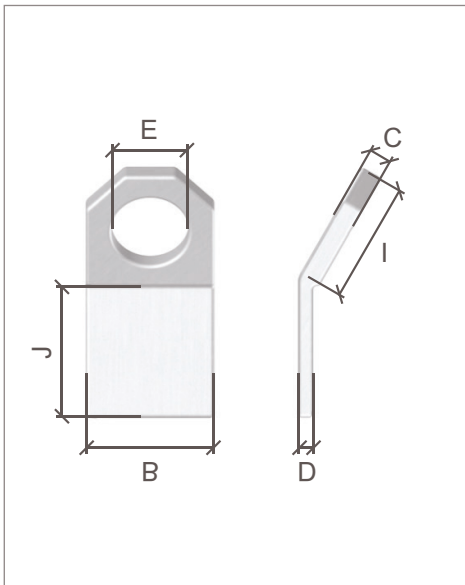

PLATINE DE LEVAGE À SOUDER INCLINÉE

Référence	PLSI
Utilisation	PLATINE À SOUDER SUR UNE SURFACE PLANE POUR LES OPÉRATIONS DE LEVAGE À 30°. TALON DE POSITIONNEMENT POUR FACILITER LA SOUDURE.
Norme	DIRECTIVE MACHINES 2006/42/CE
Matière	ACIER C22
Finition	BRUT
Coefficient de sécurité	5



Référence	CMU* (kg)	Dimensions (mm)						Poids (kg)
		E	I	B	J	C	D	
PLSI0	500	30	50	50	55	9	6	0.240
PLSI1	1000	35	60	60	65	11	7	0.420
PLSI2	2000	42	80	80	85	13	8	0.880
PLSI3	3000	50	90	90	100	16	10	1.340
PLSI4	4000	60	110	110	115	19	22	2.460

CMU* : Charge Maximale d'Utilisation

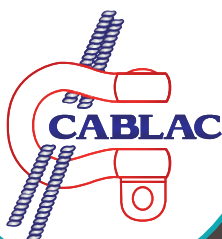

Chaque produit est livré avec un certificat de conformité et une notice d'utilisation. Tout accessoire de levage doit être utilisé par une personne compétente. Un contrôle avant chaque utilisation est obligatoire afin de vérifier que l'accessoire ne présente aucun défaut apparent. Textes, dimensions et photos non contractuels - Susceptibles de modifications sans préavis.

CABLAC SAS
14 ZONE ARTISANALE
25320 GRANDFONTAINE
SIRET : 42475122000023

Tél. : 03.81.58.46.00
Fax : 03.81.58.46.01
Site Web : www.cablac.fr
Email : commercial@cablac.fr