

MANILLE FORME C

Référence	MFC
Utilisation	AXE BOULONNÉ POUR MONTAGE PERMANENT SUR TOUS TYPES DE COSSES, CROCHETS.
Norme	DIRECTIVE MACHINES 2006/42/CE
Matière	ACIER ALLIÉ
Finition	CORPS BRUT - L'AXE PEUT ÊTRE PEINT
Coefficient de sécurité	6

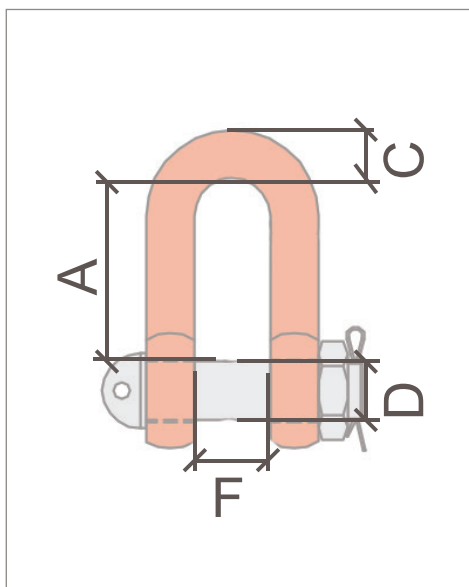

Référence	CMU* (kg)	F (mm)	C (mm)	D (mm)	A (mm)	Poids (kg)
MFC8	2000	17	10	12	36	0.200
MFC10	3200	21	13	16	49	0.400
MFC13	5000	27	17	20	61	0.800
MFC16	8000	33	21	24	73	1.500
MFC18/20	12500	42	27	30	89	3.000
MFC22	15000	47	30	36	111	4.300

CMU* : Charge Maximale d'Utilisation

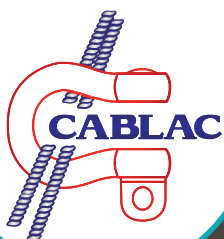

Chaque produit est livré avec un certificat de conformité et une notice d'utilisation. Tout accessoire de levage doit être utilisé par une personne compétente. Un contrôle avant chaque utilisation est obligatoire afin de vérifier que l'accessoire ne présente aucun défaut apparent. Textes, dimensions et photos non contractuels - Susceptibles de modifications sans préavis.

CABLAC SAS
14 ZONE ARTISANALE
25320 GRANDFONTAINE
SIRET : 42475122000023

Tél. : 03.81.58.46.00
Fax : 03.81.58.46.01
Site Web : www.cablac.fr
Email : commercial@cablac.fr