

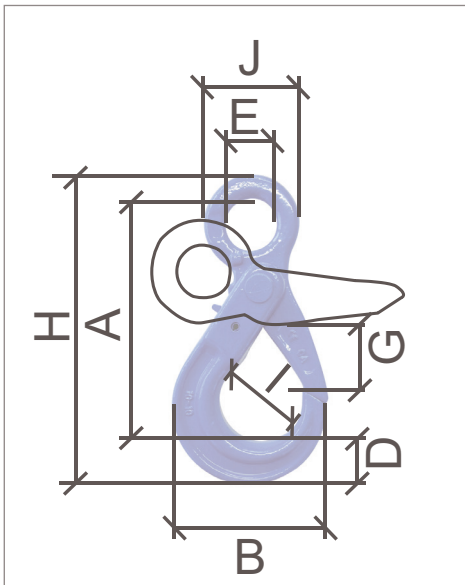

CROCHET À OEIL À VERROUILLAGE AUTOMATIQUE GRADE 100

Référence	CLS100
Utilisation	L'OEIL PERMET UN MONTAGE FACILE DES ÉLÉMENTS SUR ÉLINGUES CÂBLE. CROCHETS AUTOMATIQUES HAUTE SÉCURITÉ
Norme	DIRECTIVE MACHINES 2006/42/CE
Grade	GRADE 100
Matière	ACIER ALLIÉ
Finition	LAQUÉ BLEU
Coefficient de sécurité	4



Référence	CMU* (kg)	Pour Ø chaîne (mm)	E (mm)	J (mm)	I (mm)	D (mm)	A (mm)	B (mm)	H (mm)	Poids (kg)
CLS6-10	1400	6	21	43	28	20	110	70	141	0,5
CLS8-10	2500	8	27	52	36	26	137	90	175	0,9
CLS10-10	4000	10	34,5	64,5	45	30	169	108	212,5	1,5
CLS13-10	6700	13	40	80	53,6	40,5	209	138,5	270	2,7
CLS16-10	10000	16	50	104	61	50,5	254	170,5	333	5,7
CLS20-10	16000	18-20	60	120	76,5	62	277	192,5	369	7,9
CLS22-10	19000	22	70	134	80	66	319,5	205	417	11,2

CMU* : Charge Maximale d'Utilisation

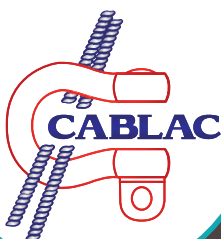

CABLAC SAS
14 ZONE ARTISANALE
25320 GRANDFONTAINE
SIRET : 4247512200023

Tél. : 03.81.58.46.00
Fax : 03.81.58.46.01
Site Web : www.cablac.fr
Email : commercial@cablac.fr

Chaque produit est livré avec un certificat de conformité et une notice d'utilisation. Tout accessoire de levage doit être utilisé par une personne compétente. Un contrôle avant chaque utilisation est obligatoire afin de vérifier que l'accessoire ne présente aucun défaut apparent. Textes, dimensions et photos non contractuels - Susceptibles de modifications sans préavis.