

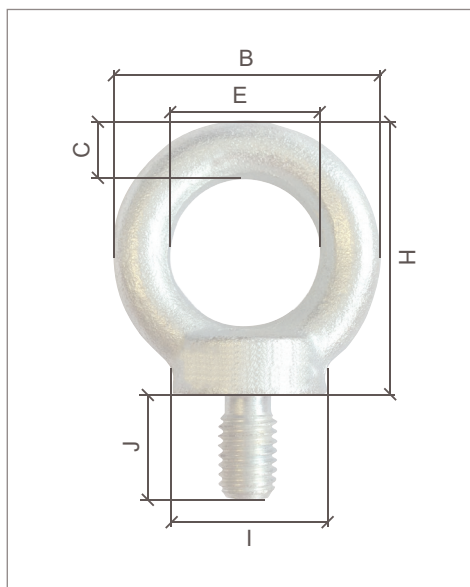

ANNEAU DE LEVAGE MÂLE

Référence	ACALM
Utilisation	ANNEAU DE LEVAGE MÂLE POUR PASSAGE DE TOUS TYPE DE CROCHET OU MANILLE.
Norme	DIN 580
Matière	ACIER
Finition	ZINGUÉ
Coefficient de sécurité	6



Référence	CMU* (kg)	Dimensions (mm)						Poids (kg)
		E	B	I	C	H	J	
ACALM6	90	20	36	20	8	36	13	0.060
ACALM8	140	20	36	20	8	36	13	0.060
ACALM10	230	25	45	25	10	45	17	0.110
ACALM12	340	30	54	30	12	53	20.5	0.170
ACALM14	500	30	54	30	12	53	20.5	0.170
ACALM16	700	35	63	35	14	62	27	0.310
ACALM18	930	35	63	35	14	62	27	0.480
ACALM20	1200	40	72	40	16	71	30	0.480
ACALM22	1500	40	72	40	16	71	30	0.480
ACALM24	1800	50	90	50	20	90	36	0.900
ACALM27	2500	54	98	62	22	99	40	1.250
ACALM30	3200	60	108	65	24	109	45	1.700
ACALM33	4200	60	108	65	24	109	45	1.900
ACALM36	4600	70	126	75	28	128	54	2.150
ACALM39	6000	80	144	85	32	147	63	4.000
ACALM42	6300	80	144	85	32	147	63	4.150
ACALM45	7800	90	166	100	38	168	68	6.1
ACALM48	8600	90	166	100	38	168	68	6.2
ACALM52	9900	100	184	110	42	187	78	8.6
ACALM56	11500	100	184	110	42	187	78	8.8
ACALM64	16000	110	206	120	48	208	90	12.4
ACALM72	20000	140	260	150	60	260	100	22.5
ACALM80	28000	160	296	170	68	298	112	34.5
ACALM100	40000	180	330	190	75	330	130	47.8

CMU* : Charge Maximale d'Utilisation

Chaque produit est livré avec un certificat de conformité et une notice d'utilisation. Tout accessoire de levage doit être utilisé par une personne compétente. Un contrôle avant chaque utilisation est obligatoire afin de vérifier que l'accessoire ne présente aucun défaut apparent. Textes, dimensions et photos non contractuels - Susceptibles de modifications sans préavis.

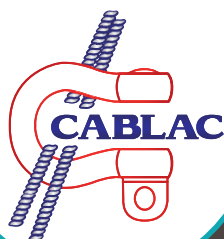

CABLAC SAS
14 ZONE ARTISANALE
25320 GRANDFONTAINE
SIRET : 42475122000023

Tél. : 03.81.58.46.00
Fax : 03.81.58.46.01
Site Web : www.cablac.fr
Email : commercial@cablac.fr